

Elever och studieresultat i sfi år 2010

Svenskundervisning för invandrare (sfi) är en kvalificerad språkutbildning som syftar till att ge vuxna invandrare grundläggande kunskaper i det svenska språket. En elev med ett annat modersmål än svenska ska inom sfi få lära sig och utveckla ett funktionellt andraspråk.

Kursplanen för sfi inrymmer tre olika studievägar om vardera två kurser. I Sfi 1 är målen anpassade till invandrare som är analfabeter eller kortutbildade. Sfi 2 och 3 har snabbare studietakt och är anpassade till elever med längre tidigare utbildning. Sfi 1 består av kurs A och B, Sfi 2 består av kurs B och C och Sfi 3 består av kurs C och D. Två av kurserna finns i mer än en studieväg. Beroende på studieväg kan var och en av dessa två kurser, kurs B och kurs C, vara antingen nybörjarkurs eller fortsättningskurs. Oavsett om kursen är nybörjarkurs eller fortsättningskurs är kursmålen desamma, men kursen får olika utformning beroende på elevens kunskaper i svenska vid kursstarten och vald studieväg. Kursplanen är utformad för att kunna möta individer med olika utbildningsbakgrund, förutsättningar och studiemål. En elev som inte är läs- och skrivkunnig eller har ett annat skriftsystem än det latinska alfabetet ska få läs- och skrivundervisning inom ramen för sfi.

Figur 1. Studievägar och kurser inom sfi

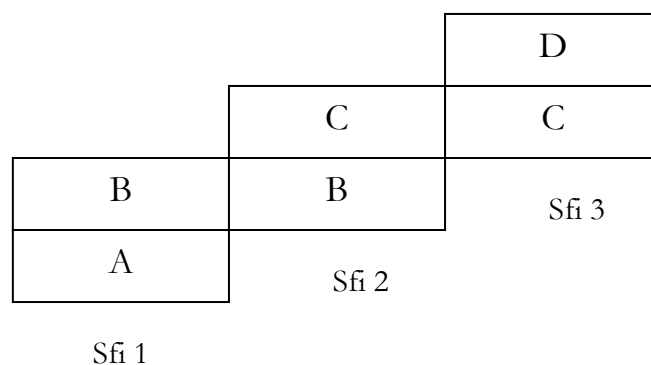

Antal elever ökar kraftigt

Antalet elever i sfi har ökat kraftigt under de senaste åren. År 2010 deltog drygt 96 100 elever i sfi vilket är en ökning med 5 procent jämfört med 2009 och en ökning med 17 procent jämfört med 2008. Jämfört med 2003 har antalet elever nästan fördubblats.

En elev läser ibland fler än en kurs under ett år i sfi. I genomsnitt läste varje elev 1,3 kurser under 2010. Räknat som antal kursdeltagare var det nästan 125 400 som

PM

2 (7)

Dnr 71-2011:14

studerade inom sfi¹. Av eleverna var knappt 37 700 nybörjare, dvs. hade sin första kursstart i sfi under året.

Diagram 1. Antal elever, nybörjare och kursdeltagare² i sfi 1997–2010

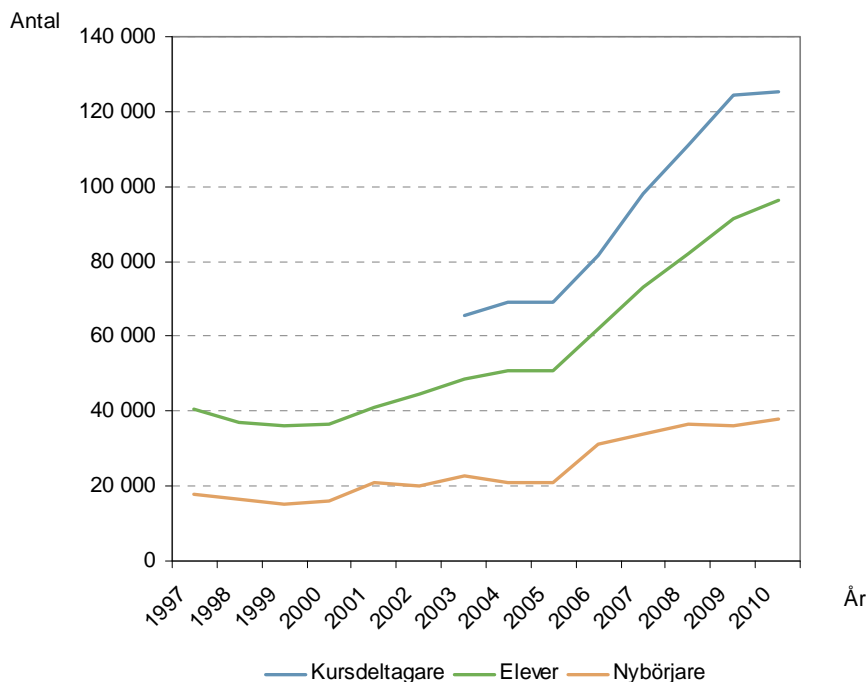

Sfi anordnades av 260 kommuner år 2010. I de flesta fall var det kommunerna själva som stod för utbildningen. Kommuner kan också upphandla sin utbildning av andra utbildningsanordnare, t.ex. studieförbund, folkhögskolor och privata utbildningsföretag, vilket blir allt vanligare. År 2010 läste 33 procent av kursdeltagarna hos annan utbildningsanordnare än kommun.

Elevernas bakgrund varierar

En majoritet av eleverna (57 procent) är kvinnor, en andel som varit tämligen stabil under de senaste åren. Uppdelat efter ålder är 20 procent under 25 år, 57 procent 25-39 år medan 23 procent är 40 år eller äldre.

Det finns en stor variation i utbildningsbakgrund hos sfi-eleverna. En ganska hög andel, 41 procent, hade högst 9 år i tidigare utbildning. Det var 27 procent som hade 10-12 år och 32 procent som hade 13 år eller mer i tidigare utbildning.

¹ Sfi var t.o.m. 2002 organiserat som en enda kurs. Sedan studievägssystemet infördes år 2003 kan en elev läsa flera kurser under ett år. För 2010 minskade antalet kurser som eleverna läste i genomsnitt. Detta beror på att byte av skola inte längre kan medföra att eleven räknas som kursdeltagare på samma kurs flera gånger, vilket förekom under tidigare år.

² Se not 1.

Arabiska var det klart vanligaste modersmålet bland eleverna, med en andel på 21 procent. Därefter var somaliska, thailändska och polska de vanligaste språken, med andelar på mellan 5 och 10 procent.

Högst andel av eleverna var födda i Irak. Därefter var flest elever födda i Somalia, Thailand och Polen. Bland kvinnorna var Irak det vanligaste födelselandet (17 procent), följt av Thailand (10 procent) och Somalia (9 procent). Bland männen var Irak (20 procent), följt av Somalia (11 procent) och Polen (4 procent) det vanligaste födelselandet.

Flest kursdeltagare läser studieväg 3

Av de 125 400 kursdeltagarna gick 14 procent på studieväg 1, 42 procent på studieväg 2 och 44 procent på studieväg 3. Kvinnorna var i majoritet på alla studievägar.

Diagram 2. Antalet kursdeltagare per studievägskurs uppdelat på kvinnor och män år 2010

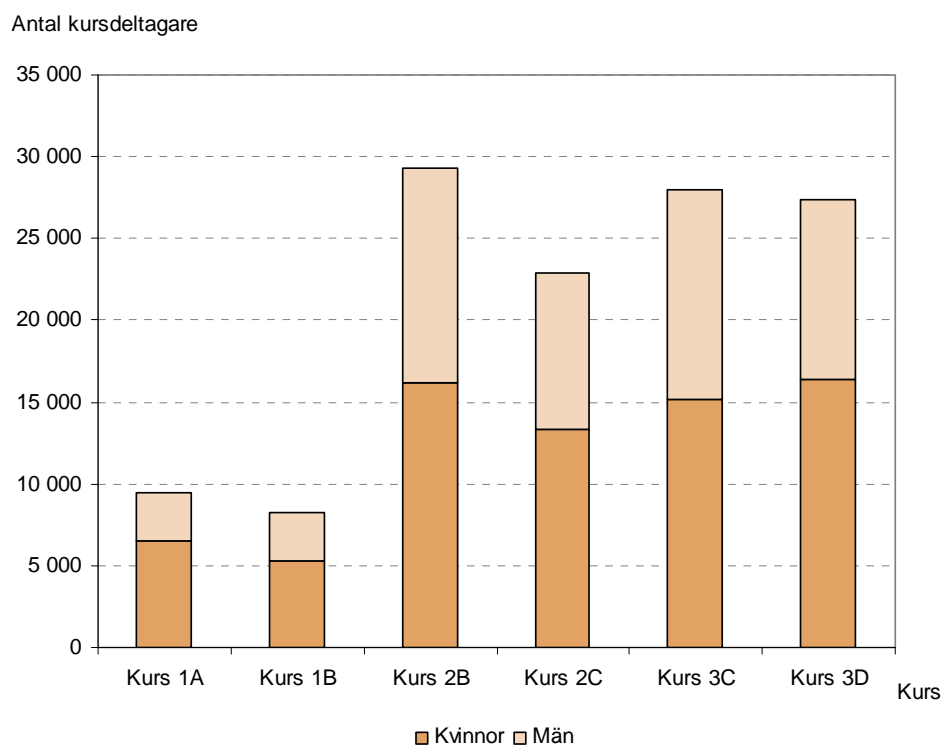

Kursdeltagarna med somaliska och kurdiska/nordkurdiska som modersmål deltog i större utsträckning än andra på studieväg 1. De som hade turkiska och tigriska som modersmål deltog i större utsträckning än andra på studieväg 2. På studieväg 3 var det de som hade polska, spanska, engelska och persiska som modersmål som deltog i störst utsträckning.

PM

4 (7)

Dnr 71-2011:14

Av alla kursdeltagare deltog 24 procent i läs- och skrivinläring. Av dem som deltog i studievägs kurs 1A och 1B deltog över hälften i läs- och skrivinläring. Andelen kursdeltagare med läs- och skrivinläring var lägre på de högre studievägs kurserna. Av dem som studerade på studievägs kurs 3D t.ex. deltog 9 procent i läs- och skrivinläring.

Det var 5 procent av kursdeltagarna som gjorde praktik under året. Det var vanligare med praktik på fortsättningskurserna, dvs. 1B, 2C och 3D, än på nybörjarkurserna 1A, 2B och 3C. Uppgifterna om praktik bör användas med försiktighet eftersom det finns tydliga indikationer på att omfattningen av praktik är underskattad.

Fler än en tredjedel slutförde kurs under året

Av kursdeltagarna i sfi år 2010 slutförde 37 procent sin kurs under året. Andelen har varit tämligen stabil under de senaste åren. En högre andel kvinnor (39 procent) än män (33 procent) slutförde sin kurs. Det var 23 procent som avbröt sin kurs och 41 procent som antogs fortsätta kursen nästa år.

Andelen deltagare som slutförde sin kurs var högst på kurs 3D (47 procent) och lägst på kurs 1B (25 procent). Av kursdeltagarna som slutfört sin kurs hade 81 procent betyget Godkänt (G) och 19 procent betyget Väl godkänt (VG). Det var en högre andel kvinnor (20 procent) än män (17 procent) som hade betyget VG.

Betygsfördelningen skiljde sig åt mellan de olika studievägs kurserna. Högst andel med betyget VG fanns på kurserna 3C (22 procent) och 2B (22 procent) och lägst andel fanns på kurserna 1A (15 procent) och 2C (12 procent).

Genomsnittlig studietid ökar något

Genomsnittlig tid för att uppnå ett godkänt resultat på en kurs i sfi var 32 veckor år 2010. Tiden var densamma för män som för kvinnor. Studietiderna varierade mellan 26 och 41 veckor i genomsnitt beroende på kurs. Jämfört med de publicerade resultaten för 2009 innebär siffrorna en stor minskning i genomsnittlig studietid. Detta beror på en förbättrad kvalitet i beräkningarna³. För att ta fram en rättvis jämförelse har det nya beräkningssättet tillämpats även på tidigare år. Dessa visar en svag uppåtgående trend under perioden 2006-2010, med en ökning från 29 till 32 veckor i genomsnittlig studietid. Trenden överensstämmer i stort med trenden i tidigare publicerade resultat⁴.

³ Beräkningarna har justerats för kurser som löper över flera år, där det tidigare förekom att kurstider dubbelräknades.

⁴ En skillnad uppstår för 2008, där de tidigare resultaten visade på ett lägre genomsnitt än för åren närmast före och efter, medan de nya siffrorna visar på en ökning i överensstämmelse med trenden.

Tabell 1: Genomsnittlig studietid i veckor för kursdeltagare som har slutfört en kurs enligt ny beräkning, 2006–2010

År	Studietid i veckor
2006	29
2007	29
2008	30
2009	31
2010	32

Sex av tio nybörjare 2008 fick godkänt

Eftersom eleverna börjar studierna på olika nivåer och varje kurs kan vara den avslutande varierar studietiden kraftigt mellan eleverna. För att bedöma resultaten i sfi följs därför en grupp elever under en relativt lång tid. Som resultat räknas den högsta kurs som eleven har avslutat med godkänt resultat under den tidsperiod som eleven följs.

Nybörjarna 2008 är de som påbörjade sin utbildning någon gång under 2008. De har följts till slutet av 2010. Av dessa hade 60 procent avslutat någon kurs med godkänt resultat. Det var 25 procent som gjorde avbrott i sin utbildning och 15 procent som inte avslutade någon kurs med godkänt resultat men som antogs fortsätta sina studier nästa år. Kvinnor fick i högre utsträckning än män godkänt på någon kurs (64 respektive 55 procent).

Andelen elever som fick godkänt på någon kurs och vilken som var den högsta avslutade kursen varierar beroende på var eleverna gjort entré i sfi. Andelen med godkänt var lägst bland dem som börjat på kurs 1B (49 procent) och högst bland dem som börjat på 3D (76 procent).

Andelen elever som fick godkänt på den högsta studievägs kursen, 3D, ökade beroende på vilken kurs eleven gjort sin entré. Av dem som började på kurs 1A 2008 hade 6 procent uppnått ett godkänt resultat på 3D två år senare, medan andelarna var högre vid entré på t.ex. 2B (20 procent) och 3D (76 procent).

Bland de tio största grupperna efter modersmål var det elever med ryska som i störst utsträckning fick godkänt på någon kurs (70 procent). Elever med låg andel som fått godkänt var de med engelska (46 procent) eller polska (47 procent) som modersmål.

Tabell 2: Studieresultat t.o.m. 2010 för elever som påbörjat sin utbildning 2008, elever prioriterade⁵ efter högsta godkända studievägskurs

Slutfört någon kurs Avbrott/studieuppehåll Fortsätter utbildningen	Nybörjare 2008, oavsett entré			därav entré på studievägskurs					
	Totalt	Kvinnor	Män	1A	1B	2B	2C	3C	3D
Samtliga elever	36 543	19 799	16 744	4 986	1 487	13 853	1 867	12 698	1 652
Slutfört någon kurs med minst godkänt resultat (%)	60	64	55	63	49	61	58	57	76
<i>därav</i>									
Kurs 1A	4	4	3	29					
Kurs 1B	2	3	2	12	19				
Kurs 2B	10	10	10	7	8	23			
Kurs 2C	8	8	7	6	10	14	23		
Kurs 3C	8	8	8	3	2	4	4	17	
Kurs 3D	28	31	24	6	10	20	31	40	76
Avbrott/studieuppehåll (%)	25	21	30	19	26	25	24	30	15
Fortsätter utbildningen (%)	15	14	15	18	25	14	18	13	10

Färre timmar i genomsnitt än riktvärdet

Riktvärdet för sfi-utbildningens omfattning i tid är 525 timmar. Timantalet får överskridas eller underskridas beroende på hur mycket undervisning eleven behöver för att uppnå de kunskapsmål som anges i kursplanen.

Det genomsnittliga antalet timmar i sfi fram t.o.m. 2010 för dem som var nybörjare 2008 var 365. Antalet timmar varierade kraftigt efter vilken kurs som studierna inleddes på och efter hur långt eleverna nådde i sina studier. De som påbörjade sina studier på 1A hade t.ex. 540 timmar i genomsnitt. De som endast avslutade ingångskursen 1A hade drygt 400 timmar medan de som avslutade den högsta kursen, 3D, med godkänt resultat hade nästan 680 timmar.

⁵ En elev i sfi kan ha fått godkänt resultat i flera kurser och i flera studievägar. Därför har uppgifterna i statistiken prioriterats så att endast den högsta godkända studievägskursen redovisas. På detta sätt räknas eleverna endast en gång men prioriteringen får till följd att antalet elever som fått godkänt resultat i de lägre kurserna underskattas i tabellen.

Tabell 3: Genomsnittligt antal elevtimmar t.o.m. 2010 för elever som påbörjat sin utbildning 2008, elever prioriterade⁶ efter högsta godkända studievägs kurs

Slutfört någon kurs Avbrott/studieuppehåll Fortsätter utbildningen	Elevtimmar för nybörjare 2007, oavsett entré			därav entré på studievägs kurs					
	Totalt	Kvinnor	Män	1A	1B	2B	2C	3C	3D
Samtliga elever	365	388	337	481	486	423	322	278	136
Slutfört någon kurs med minst godkänt resultat	448	455	437	540	582	520	379	374	131
<i>därav</i>									
Kurs 1A	402	404	400	402					
Kurs 1B	602	605	596	660	481				
Kurs 2B	406	417	392	570	513	384			
Kurs 2C	604	609	597	777	720	629	323		
Kurs 3C	342	345	339	567	655	495	383	287	
Kurs 3D	444	452	431	676	681	607	419	413	131
Avbrott/studieuppehåll	197	222	176	336	346	229	201	125	93
Fortsätter utbildningen	313	332	292	426	446	340	299	202	242

Tabeller på Skolverkets webbplats

Vill du se de aktuella tabellerna där uppgifterna är hämtade så hittar du dem på Skolverkets webbplats under länken ”Statistik & analys”. Där finns Sveriges officiella statistik om sfi för 2010 på riksnivå samt på länsnivå- och kommunnivå.

⁶ En elev i sfi kan ha fått godkänt resultat i flera kurser och i flera studievägar. Därför har uppgifterna i statistiken prioriterats så att endast den högsta godkända studievägs kursen redovisas. På detta sätt räknas eleverna endast en gång men prioriteringen får till följd att antalet elever som fått godkänt resultat i de lägre kurserna underskattas i tabellerna.